

## 第 60 屆六堆運動會民俗體育競賽規程

比賽日期：114 年 3 月 1、2 日

比賽場地：六堆紀念公園

### 一、組別：

1. 社會組(男女混合)

### 二、參賽資格：

1. 凡現籍居住在六堆各鄉(區)內之六堆人士，均得代表其居住各鄉(區)參加比賽。

2. 凡設籍(曾設籍滿一年以上)六堆各鄉(區)之六堆人士及其子女，均得代表其居住各鄉區參加比賽。

備註：註冊時曾居住六堆各鄉區之六堆人士，須附戶籍謄本-記事欄不得省略；原籍地者須附戶口名簿影本。

3. 凡目前在六堆各鄉(區)機關、學校、企業及團體服務超過 6 個月以上之現職人員得代表該鄉(區)參加比賽(須附在職證明)。

4. 客家委員會或各縣市客家專責單位均可以參加(須附在職證明)。

5. 社會組：不限年齡。

### 三、註冊人數：(每人至多報名 2 項)

1. 背穀包、比腳力：每隊男女各 5 人，計報名 10 人，每鄉(區)至多報名 2 隊。

2. 講諺語、打豆莢：每隊男女各 5 人，計報名 10 人，每鄉(區)至多報名 1 隊。

3. 打井水、搶挑水：每隊男女各 6 人，計報名 12 人，每鄉(區)至多報名 2 隊。

4. 來蒔田(插秧)、望豐年：每隊男女混合，女性至少 2 人，計報名 5 人，每鄉(區)至多報名 1 隊。

5. 堆稈棚、慶豐收：每隊男女各 4 人，計報名 8 人，每鄉(區)至多報名 1 隊。

### 四、競賽辦法：

#### 1. 背穀包、比腳力

(1) 參加人數：每場每隊競賽人數 10 人。每場 3-4 隊同時競賽。

(2) 比賽跑道長 30 公尺。穀包重 20 公斤。

(3) 每場比賽隊伍先排定出賽棒次。

(4) 比賽時：

(A) 各隊可擇一隊長排在最後一棒，並協助隊員扛起穀包。自己比賽時得自行

扛起穀包。

(B) 比賽槍聲響時，第一棒自起跑點扛起穀包。

(C) 迅速自起點出發，再通過障礙後，直跑到折返點。

(D) 繞過折返點交通錐，直線跑回原起點線，並把穀包交接下一棒。

(E) 之後，各棒次均依前述方式進行比賽，直至第 10 棒完賽。

(5) 全隊完成時間最少者為優勝取前 3 名頒予獎金。

## 2. 講諺語、打豆莢

(1) 參加人數：每場每隊競賽人數 10 人。每場 3-4 隊同時競賽。

(2) 比賽跑道長 30 公尺。

(3) 每場比賽隊伍先排定出賽棒次。每棒次 1 名組成。

(4) 比賽時：比賽槍聲響時，第一棒自起跑點扛起穀包。

(A) 第一棒自起跑線跑至折返點前 10 公尺處，自折返點裁判手中抽出一張諺語紙條，並大聲且正確的用客語唸出諺語來。

(B) 經裁判示意通過後，移步站立於折返線端，並拿起右側置放的豆絞(打豆莢用的竹製器材)。

(C) 擺動長握竿以旋轉前端連結的短竹竿，然後瞄準前方 2.5 公尺地面擺放的汽球，利用短竿旋轉的力量將汽球打破。使用長竿打破汽球的不予計數，且須繼續如上動作，直至合規則打破汽球。

(D) 打破汽球後，輕輕放下打豆絞器並立即跑回起點，經前後棒打手後，由次一棒按前述模式進行比賽，直至第 10 棒完賽。

(5) 全隊完成時間最少者為優勝取前 3 名頒予獎金。

## 3. 打井水、搶挑水

(1) 各隊由大會準備挑水設備一副(扁擔 1、水桶 2)、安全腰帶 3 條。

(2) 每回比賽由 2 位選手組成。一位挑起挑水設備，另位則繫好安全腰帶。

(3) 2 人起跑後須通過障礙物體，再跑至 30m 水井處。繫安全腰帶的選手爬至水井頂端，並拾起打水桶逕行打水，且將打起的水倒入身旁漏斗內。

(4) 另一選手須在井邊用空水桶去裝自漏斗流下的水，直至裝好水二人再折返(折返時不須通過障礙物體)，並跑回起點將水倒入集水桶後交接下一棒。

(5) 選手可一直交棒，直到時間停止。

(6) 比賽時間為 8 分鐘。時間停止後，未倒入集水桶內的水不計數量。

(7)以每隊選手倒入集水桶內的總重量做勝負判定，較重的隊伍為優勝。取 優勝前 3 名頒予獎金。

#### 4.來蒔田(插秧)、望豐年

(1)主辦單位先將田地整理好，並於田中畫好方格線。

(2)比賽時，一位隊員擔任挑秧苗及提供秧苗的工作，但不得參與蒔禾(插秧)的工作。

(3)其他隊員同時下田插秧。每人須在已畫好的方格點上插上秧苗，且每點所植秧苗須有五株以上。

(4)每位隊員負責五行，每行長度為 20 公尺(視主辦單位提供的田地做調整長度)。

(5)每位隊員須完成自己負責的插秧責任後。方可協助其他隊員。

(6)所插秧苗線過度偏離原畫的秧格線或插入其他隊的區域者，該隊視為淘汰。

(7)每格點所插秧苗明顯有下列情形者，每格點加計總時間 0.01 秒：

(A) 少於 5 株秧苗。(合格點未插到秧苗)

(B) 秧苗浮起，插入土中的秧苗已少於 5 株秧苗。

(C) 被自己或隊友踩踏到無法辨識者。

(8)以完成全部插秧工作所花費的時間(含缺點加計的時間)來判定勝負，時間較少者為優勝。取前 3 名頒予獎金。

#### 5.堆稈棚、慶豐收

(1)賽前，主辦單位先行豎立 2.2 米高的竹立柱，並以柱為圓心，在地上畫上直徑 2.2 米的圓圈。

(2)比賽時，全員同時上場。

(3)選手須將放置於前方的稻草捆綁成稻草立人(稈人仔)。然後再將稻草立人橫放且紮實的堆疊於竹柱周圍，最後成為稈棚。

(4)稈棚的底面須與竹柱下所畫的圓圈同大小。當往上堆疊到 1.5 公尺高，形成 2.2 米\*1.5 米的圓柱體時，再逐層內縮堆疊，直到把竹柱完全包住和綑緊後，才視為稈棚堆疊完成。

(5)上述內縮堆疊成的上層稈棚，它的形態是 0.7 米高的圓錐體，它的外觀稈線須成平直斜線。稈棚正立面型態如圖一。

(6)經裁判判定符合標準後方可視為完成，該隊完工所花費的時間為該隊成績。

並以完成時間較少者為優勝。取前3名頒予獎金。

(圖一：稈棚正立面圖)

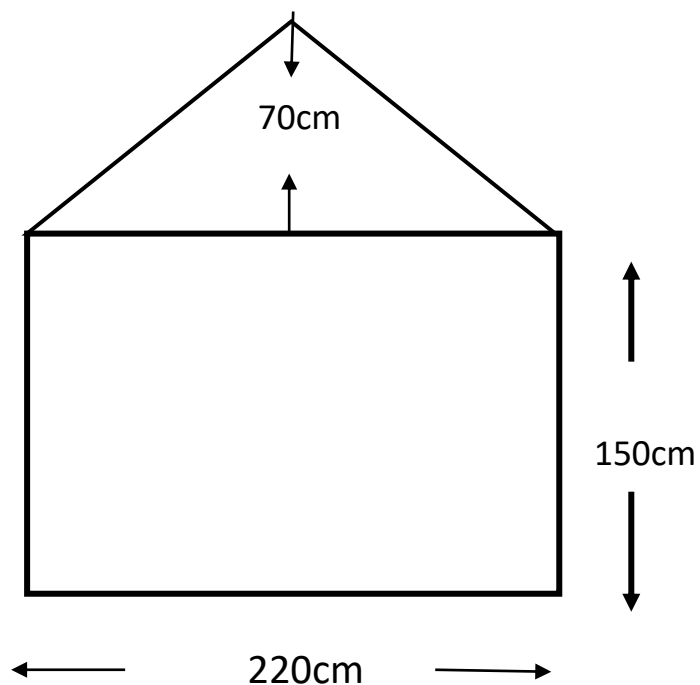

五、報名時間：由各單位依據競賽規程總則規定辦理。

六、獎勵：依據第60屆六堆運動會總則獎勵。

七、領隊技術會議：依據第60屆六堆運動會總則辦理。

八、本競賽規程如有未盡事宜，由大會技術委員會修正補充後公告實施之。

九、申訴：依據第60屆六堆運動會總則規定辦理。

十、預定賽程

## 2025 年第 60 屆六堆運動會民俗體育預定賽程

日期	比賽種類	比賽項目	備註
3/1(六) 上午	民俗體育	來蒔田(插秧)、望豐年	
3/1(六) 下午	民俗體育	堆稈棚、慶豐收	
3/2(日) 上午	民俗體育	打井水、搶挑水 背穀包、比腳力	
3/2(日) 下午	民俗體育	講諺語、打豆莢	